



Machines sous-vide Machine sous vide à poser 12m³/ h

REPÈRE # _____

MODELE # _____

NOM # _____

SIS # _____

AIA # _____



602185 (DVP12D)

Machine sous vide à poser
12 m³/h, affichage digital

Description courte

Repère No. _____

Modèle table en inox 304 AISI avec couvercle bombé en plexiglas PMMA transparent. Avec capteur de vide de type absolu pour le contrôle du niveau de vide, sans besoin d'étalonnage. Chambre de pression avec coins arrondis pour un nettoyage facile. Panneau de commande numérique avec 10 programmes utilisateur modifiables (vide, vide supplémentaire, temps de soudure, pourcentage de gaz), y compris un cycle pour les bouchons et un cycle de désaération réglable. Possibilité de vide externe dans des sacs ou des récipients. L'écran affiche des messages d'alarme en cas de dysfonctionnement (par exemple, nécessité d'un cycle de nettoyage de l'huile). 2 plaques de niveau en PE incluses. Longueur de la barre de soudure 310mm. Accès facile pour l'entretien. Imprimante d'étiquettes Bluetooth disponible en option, pour la conformité des normes HACCP.

APPROBATION: _____

Caractéristiques principales

- Machine à conditionner sous vide de table avec pompe à vide lubrifiée à l'huile.
- Contrôle du niveau de vide grâce à un capteur de vide de type absolu de haute précision, qui ne nécessite pas d'étalonnage.
- Chambre de vide en acier inoxydable hydroformé avec coins arrondis pour un nettoyage facilité.
- Couvercle solide et transparent en PMMA (plexiglas) avec bords arrondis ; s'ouvre automatiquement à la fin du cycle.
- Panneau de commande étanche et facile à nettoyer
- 10 programmes personnalisables (vide, vide supplémentaire, temps de scellage, pourcentage de gaz).
- 1 cycle de vide pour bouchons/contenants.
- 1 cycle de désaération réglable.
- Temps de soudure réglable de 0,1 à 6 secondes.
- Cycle spécifique de nettoyage de l'huile de la pompe (H2Out).
- Avertissements automatiques si les aliments doivent être refroidis (car chauds), défaillance du processus d'emballage, manque de gaz, vidange d'huile à réaliser.
- Prédéposé pour l'emballage sous vide externe dans des bacs GN en connectant un tube spécifique à extraction d'air (disponible en pièce de détachées).
- 2 Plaques de niveau en polyéthylène incluses
- Barre de soudure 310 mm, facilement démontable pour le nettoyage.
- Prédéposition pour un raccordement au gaz inerte

Construction

- Entièrement construit en inox AISI 304.
- Facile d'accès pour l'entretien grâce à l'ouverture à charnière de la base.

Accessoires en option

- Tablette inclinée pour mise sous vide de liquide (adaptée au barre de soudure 300 mm) PNC 650240
- Support inox mobile 570x630x700mm (H) PNC 650242
- Imprimante d'étiquettes, bluetooth, pour étiquettes 50x60mm, avec affichage en anglais ou en italien PNC 650243



Machines sous-vide Machine sous vide à poser 12m³/h

- CORDON D'ALIMENTATION UK PNC 650244 □
2M (MACHINES SOUS VIDE)



Machines sous-vide
Machine sous vide à poser 12m³/h
La société se réserve le droit de modifier les spécifications techniques sans préavis.



Machines sous-vide Machine sous vide à poser 12m³/h

Avant

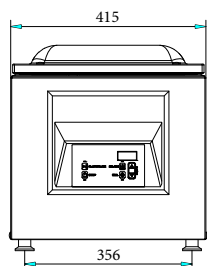

Côté

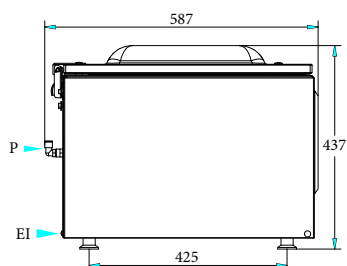

EI = Connexion électrique

Dessus

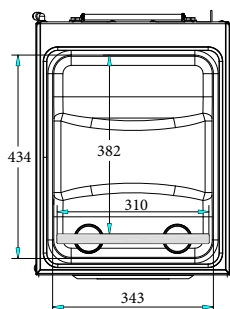

Perspective

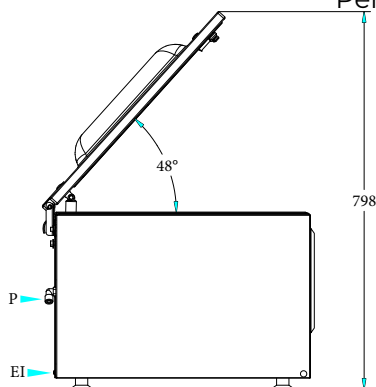

Other

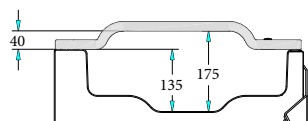

Électrique

Voltage : 220-240 V/1N ph/50-60 Hz
Total Watts : 0.7 kW

Informations générales

Panneau de remplissage n° : 2
Embouts de gaz : 2
Largeur extérieure : 415 mm
Profondeur extérieure : 587 mm
Hauteur extérieure : 437 mm
Poids net (kg) : 46.5
Capacité de cuve : 19 lt
Pompe : 12 m³/h
Capacité : 19 kg
Position barre de soudure : Avant
Longueur barre de soudure : 310 mm
Dimensions max. de la chambre (chambre + couvercle) : 434 x 343 x 175 mm
Dimensions de travail de la chambre : 382 x 310 x 135 mm

Machines sous-vide
Machine sous vide à poser 12m³/h

La société se réserve le droit de modifier les spécifications techniques sans préavis.

